

Fiber optic link

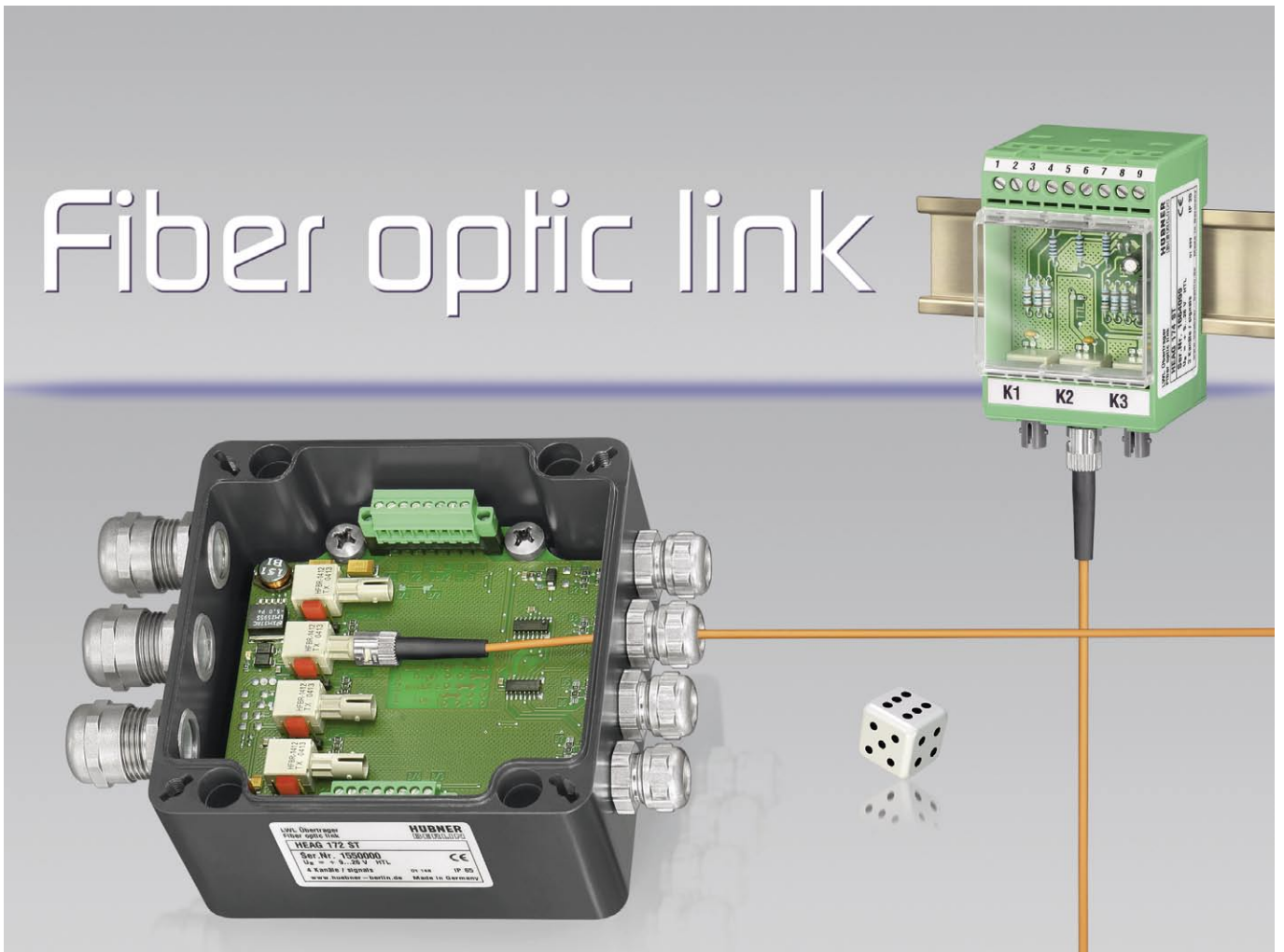

HEAG 171, 172, 173, 174, 175, 176 LWL-Übertrager

Fiber optic links



**Zubehör
Accessories**

HEAG 171, 172, 173, 174, 175, 176

LWL-Übertrager für die störssichere Übertragung von Impulsgeber-Signalen

Fiber optic links for interference-free transmission of Incremental Encoder signals

In Umgebungen mit starken elektromagnetischen Störungen können die Signale üblicher Drehimpulsgeber (Digital-Tachos) in einem benachbart angeordneten Übertrager in LWL-(Lichtwellenleiter-)Signale gewandelt werden:

HEAG 171, HEAG 175: TTL → LWL
HEAG 172, HEAG 176: HTL → LWL

Jeder Kanal wird auf den Lichtleiter über einen einfach anzuschließenden Stecker eingekoppelt.

Im Schaltschrank erfolgt die Rückwandlung der optischen in elektrische Signale in Übertragern für Hutschienenmontage:

HEAG 173: LWL → TTL
HEAG 174: LWL → HTL

Bei 100 m Lichtleitfaserlänge beträgt die gesamte Verzögerungszeit etwa 1 µs.

Mit Ausnahme reiner Kunststofffasern (POF) können alle gängigen LWL-Fasern, z. B. PCF 200 µm, Glasfasern 50 µm und 62,5 µm, verwendet werden.

Es sind 3 verschiedene Steckervarianten erhältlich: VL-, ST- oder SMA-Stecker

In high interference locations the electronic signals of standard incremental encoders (Digital-Tachos) can be converted into optical signals in a converter module mounted close to the encoder:

HEAG 171, HEAG 175: TTL → fiber optic
HEAG 172, HEAG 176: HTL → fiber optic

Each channel is coupled onto fiber optic easy-to-fit plug.

In the receiver control cabinet the reconversion of optical to electrical signals is done by rail-mount modules:

HEAG 173: fiber optic → TTL
HEAG 174: fiber optic → HTL

Over a 100 m length of fiber optic the total delay time is approximately 1 µs.

With the exception of plastic cable (POF) is all fiber optic cable usable, e. g. PCF 200 µm, silica fiber 50 µm and 62,5 µm.

There are 3 different plug versions available: VL-, ST- or SMA connector

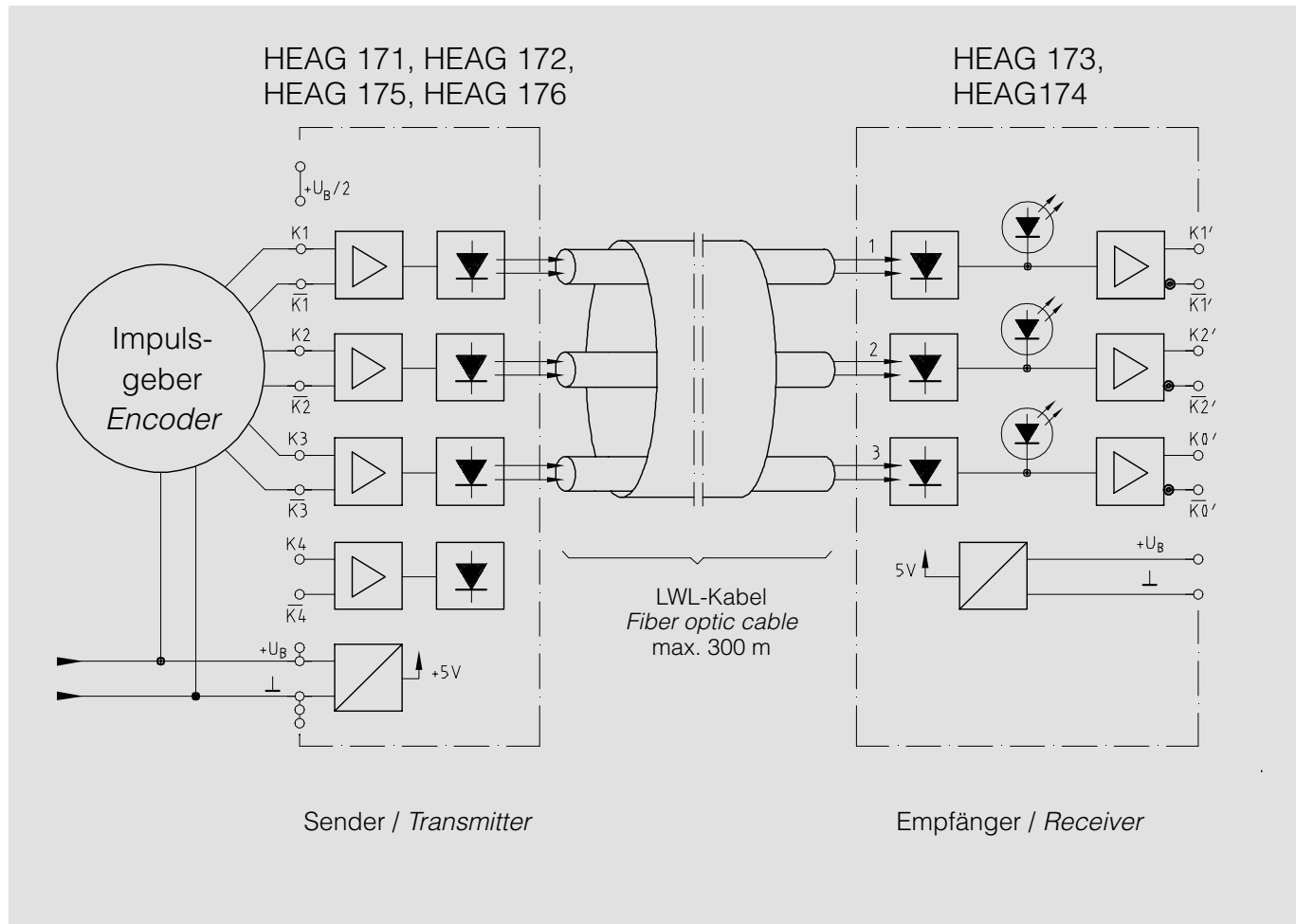

HEAG 171, 172, 173, 174, 175, 176

HEAG 171, HEAG 172, HEAG 175, HEAG 176 (Sender / Transmitter)

Betriebsspannung U_B <i>Supply voltage U_B</i>	HEAG 171 R, 172, 175 R, 176: HEAG 171 TTL, 175 TTL:	+9 ... 26 V +5 V \pm 5 %
Stromaufnahme <i>Current consumption</i>		max. 200 mA
Eingänge <i>Inputs</i>	HEAG 171, 172: HEAG 175, 176:	4 Kanäle / 4 channels 3 Kanäle / 3 channels
Logikpegel - Eingänge <i>Logic level - inputs</i>	HEAG 171, 175: HEAG 172, 176:	TTL (RS-422) HTL
Ausgänge <i>Outputs</i>	HEAG 171, 172: HEAG 175, 176:	4 x LWL, steckbar / 4 fiber optic links, plug connection 3 x LWL, steckbar / 3 fiber optic links, plug connection
Übertragungsfrequenz <i>Transmission frequency</i>		max. 250 kHz
Wellenlänge <i>Wave length</i>		VL: 665 nm ST: 820 nm SMA: 820 nm
Übertragungslänge <i>Transmission length</i>		max. 300 m (-10 dB einschließlich Stecker) (-10 dB including plug)
Temperaturbereich <i>Temperature range</i>	HEAG 171, 172: HEAG 175, 176:	-20 ... +70 °C, ohne Betauung / without dew -20 ... +50 °C, ohne Betauung / without dew
Gehäuse <i>Housing</i>	HEAG 171, 172: HEAG 175, 176:	120 x 120 mm, 85 mm hoch / high 3 x M 20 x 1,5 und /and 4 x M 16 x 1,5 50 x 75 x 55 mm für Hutschiene / for rail mount
Schutzart <i>Protection class</i>	HEAG 171, 172: HEAG 175, 176:	IP 65 IP 20

HEAG 173, HEAG 174 (Empfänger / Receiver)

Betriebsspannung <i>Supply voltage</i>	HEAG 173: HEAG 174:	+5 V \pm 5 % +9 ... 26 V
Stromaufnahme <i>Current consumption</i>		max. 60 mA ohne Last / no load
Eingänge <i>Inputs</i>		3 x LWL, steckbar / 3 fiber optic links, plug connection
Logikpegel - Ausgänge <i>Logic level - outputs</i>	HEAG 173: HEAG 174:	TTL (RS-422) HTL
Temperaturbereich <i>Temperature range</i>		-20 ... +50 °C, ohne Betauung / without dew
Gehäuse <i>Housing</i>		50 x 75 x 55 mm für Hutschiene / for rail mount
Schutzart <i>Protection class</i>		IP 20

	Eingänge / Inputs	Ausgänge / Outputs	U_B
HEAG 171 TTL VL, ST, SMA	4 x TTL	4 x LWL / fiber	+5 V \pm 5 %
HEAG 171 R VL, ST, SMA	4 x TTL	4 x LWL / fiber	+9 ... + 26 V
HEAG 172 VL, ST, SMA	4 x HTL	4 x LWL / fiber	+9 ... + 26 V
HEAG 173 VL, ST, SMA	3 x LWL / fiber	3 x TTL	+5 V \pm 5 %
HEAG 174 VL, ST, SMA	3 x LWL / fiber	3 x HTL	+9 ... + 26 V
HEAG 175 TTL VL, ST, SMA	3 x TTL	3 x LWL / fiber	+5 V \pm 5 %
HEAG 175 R VL, ST, SMA	3 x TTL	3 x LWL / fiber	+9 ... + 26 V
HEAG 176 VL, ST, SMA	3 x HTL	3 x LWL / fiber	+9 ... + 26 V

HEAG 171, 172, 173, 174, 175, 176

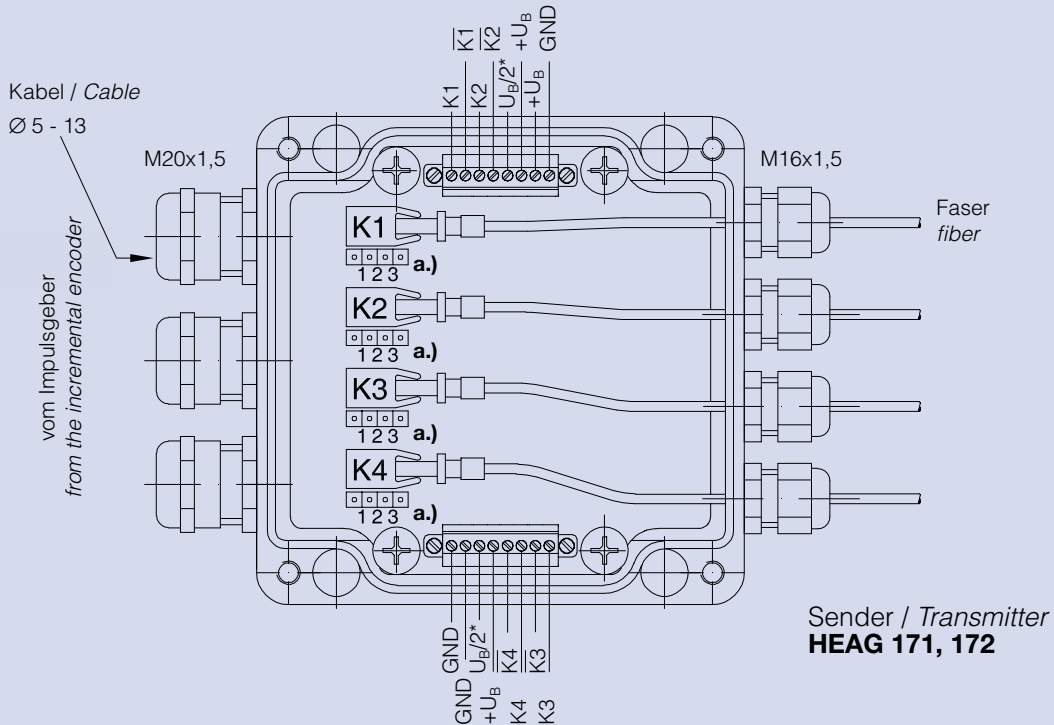

Sender / Transmitter
HEAG 171, 172

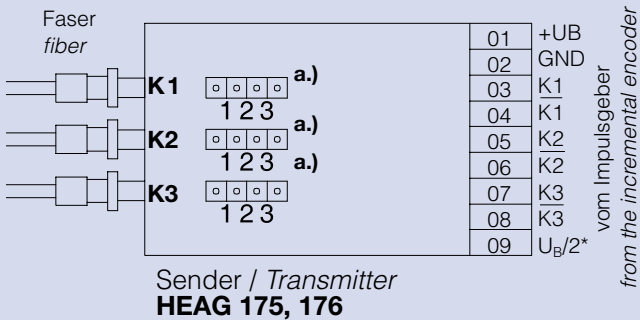

Sender / Transmitter
HEAG 175, 176

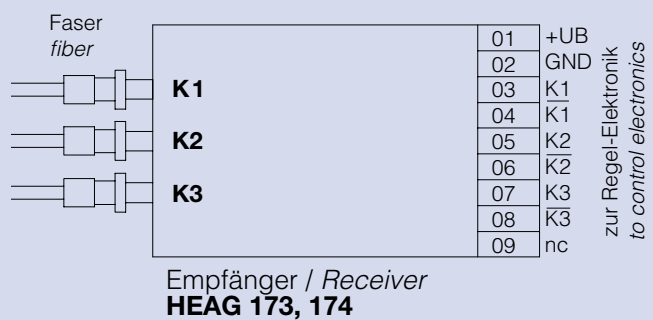

Empfänger / Receiver
HEAG 173, 174

* HEAG 172, 176 ohne invertierte Signale:

Ausgang $U_B/2$ mit Eingängen $\overline{K1}$ $\overline{K2}$ $\overline{K3}$ ($\overline{K4}$) verbinden

* HEAG 172, 176 without inverted signals:

Link output $U_B/2$ to input $\overline{K1}$ $\overline{K2}$ $\overline{K3}$ ($\overline{K4}$)

zu/to a.)

Jumperstellung | Sendeleistung
jumper position | transmitter power



LOW



MIDDLE



HIGH

All dimensions in millimeters (unless otherwise stated)

Weitere ausführliche Informationen finden Sie als Download unter www.huebner-berlin.de
Additional information can be found in our download section on www.huebner-berlin.de